

ΜΕΤΑΛΛΙΚΗ ΑΠΟΘΗΚΗ

ΕΓΧΕΙΡΙΔΙΟ ΧΡΗΣΤΗ

ΟΔΗΓΙΕΣ ΣΥΝΑΡΜΟΛΟΓΗΣΗΣ EVAN PLUS-A

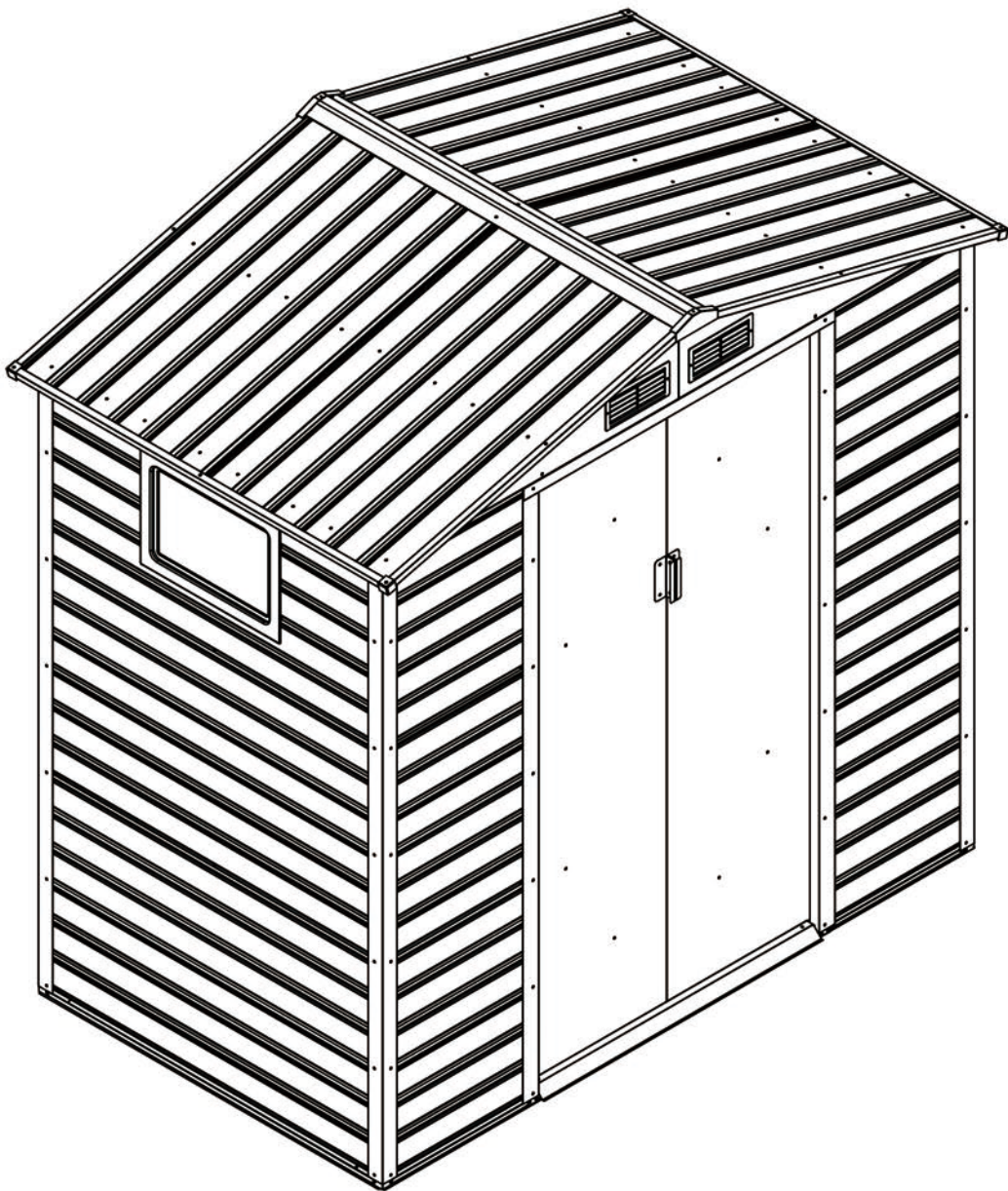

ΑΠΑΙΤΟΥΝΤΑΙ ΔΥΟ ΑΤΟΜΑ ΚΑΙ ΠΕΡΙΠΟΥ 2-3 ΩΡΕΣΓΙΑ ΤΗ ΣΥΝΑΡΜΟΛΟΓΗΣΗ

ΠΡΟΕΤΟΙΜΑΣΙΑ ΣΥΝΑΡΜΟΛΟΓΗΣΗΣ

Εγχειρίδιο χρήστη

Παρακαλούμε ελέγξτε καλά τους κωδικούς κάθε τμήματος της αποθήκης, σχετικά με το δάπεδο, τη θέση και τις υπόλοιπες προδιαγραφές, πριν ξεκινήσετε την συναρμολόγηση. Μελετήστε και κατανοήστε καλά αυτό το εγχειρίδιο, που περιέχει σημαντικές οδηγίες και χρήσιμες πληροφορίες για ευκολότερη και πιο ευχάριστη συναρμολόγηση.

Οδηγίες συναρμολόγησης:

Διαβάστε όλες τις οδηγίες και τις απαραίτητες πληροφορίες πριν ξεκινήσετε και σιγουρευτείτε πως ακολουθείτε το κάθε βήμα προσεκτικά, για να έχετε επιτυχή αποτελέσματα.

Βάση δαπέδου:

Η αποθήκη σας πρέπει να είναι καλά στερεωμένη στο έδαφος για να αποφευχθούν ζημιές από το δυνατό άνεμο και μία τετράγωνη και επίπεδη βάση μπορεί να είναι αναγκαίο να κατασκευαστεί. Η βάση δεν περιλαμβάνεται και μπορεί να χρειαστεί να την αγοράσετε ξεχωριστά ή να κατασκευάσετε ένα δικό σας σύστημα στήριξης. Ένα επίπεδο σημείο με καλή αποστράγγιση είναι το ιδανικό για να την αποθήκη σας.

Εξαρτήματα και λίστα εξαρτημάτων :

Σιγουρευτείτε ότι έχετε όλα τα απαραίτητα εξαρτήματα διαθέσιμα για την αποθήκη σας.

Εργαλεία που θα χρειαστείτε:

(Παρακαλούμε αφαιρέστε την προστατευτική συσκευασία, κρατώντας τον κωδικό του ανταλλακτικού σε περίπτωση που χρειαστεί)

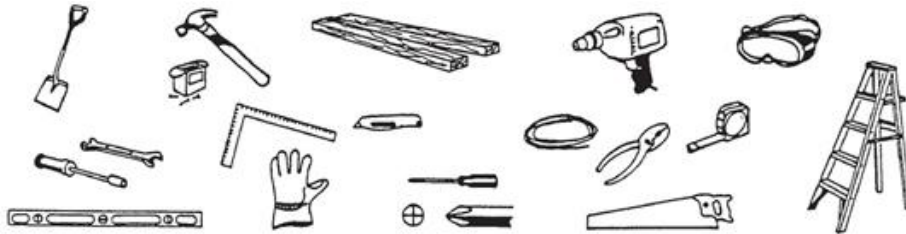

Η ασφάλεια πρέπει να είναι το πρώτο σας μέλημα:

1. Επιλέξτε μια μέρα χωρίς βροχή και δυνατό άνεμο για την συναρμολόγηση. Χρειάζονται τουλάχιστον δύο άτομα κατά τη διάρκεια της συναρμολόγησης.
2. Χρησιμοποιήστε προστατευτικά γάντια, γυαλιά και ρούχα με μακριά μανίκια για να αποφευχθούν τραυματισμοί. Προσέχετε ιδιαίτερα τα εξαρτήματα με αιχμηρές άκρες.
3. Καλό είναι τα παιδιά και τα κατοικίδια να βρίσκονται σε απόσταση κατά τη διάρκεια της συναρμολόγησης.
4. Μην πατάτε με όλο το βάρος σας στη στέγη της αποθήκης. Όταν χρησιμοποιείτε σκάλα, σιγουρευτείτε για την ευστάθειά της.

Φροντίδα και συντήρηση:

1. Καθαρίστε την αποθήκη σας με ένα απαλό ύφασμα, χρησιμοποιήστε νερό, εάν χρειαστεί.
2. Διατηρείτε τις ράγιες των πορτών καθαρές από σκόνη και άλλες βρωμιές, που τις εμποδίζουν να σούρονται με ευκολία.
3. Αφαιρέστε το χιόνι από την οροφή με τα κατάλληλα εργαλεία, ώστε να μπορείτε να μπειτε στην αποθήκη με ασφάλεια.
4. Η αποθήκη είναι σχεδιασμένη για αποθήκευση προϊόντων και όχι για κατάλυμα.
5. Παρακαλούμε να λαδώνετε, όταν χρειάζεται, το άνω και κάτω κανάλι των πορτών, ώστε να μπορούν να ολισθαίνουν εύκολα.

ΔΙΑΣΤΑΣΕΙΣ ΤΟΥ EVAN PLUS-A:

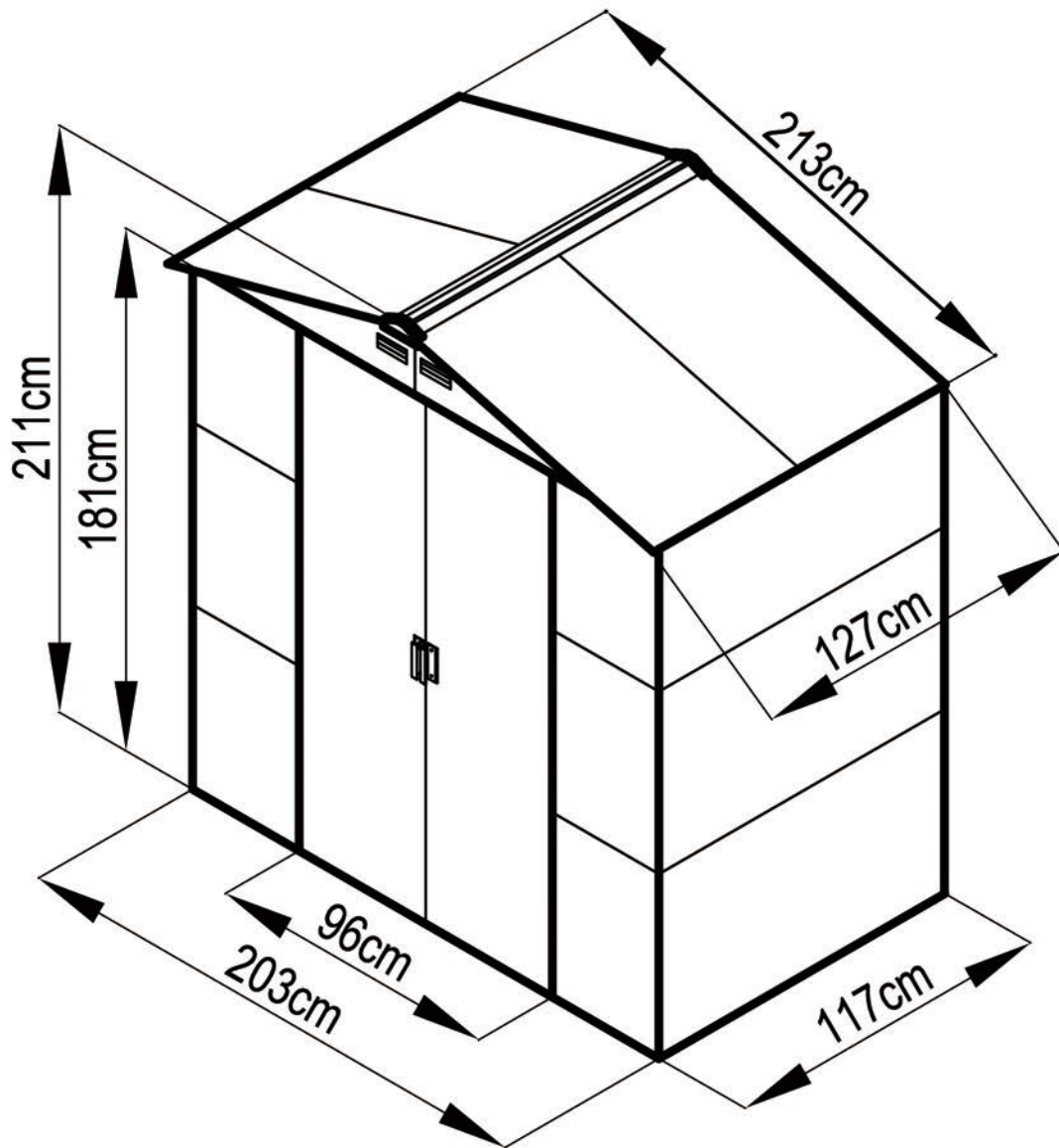

ΑΠΑΙΤΟΥΜΕΝΟΣ ΧΩΡΟΣ ΓΙΑ ΤΗ ΣΥΝΑΡΜΟΛΟΓΗΣΗ:

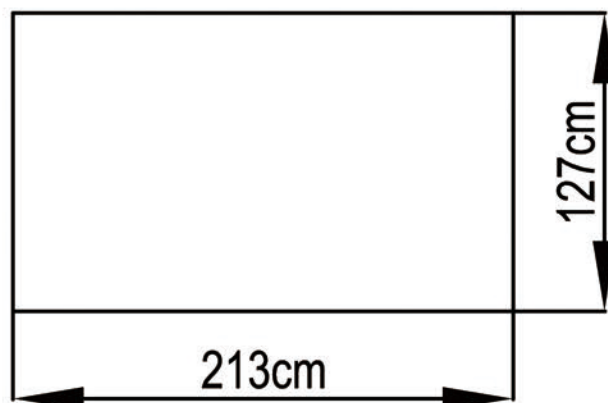

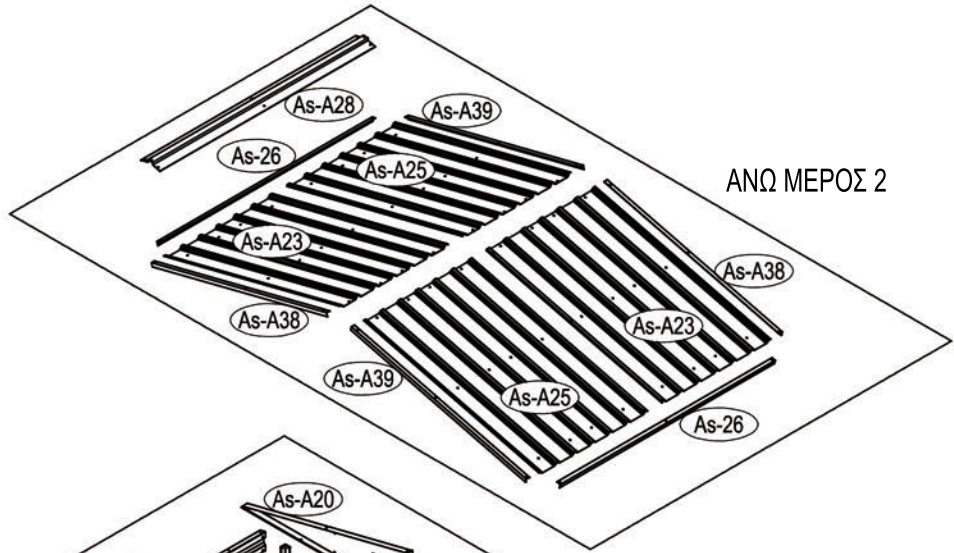

ΑΝΩ ΜΕΡΟΣ 2

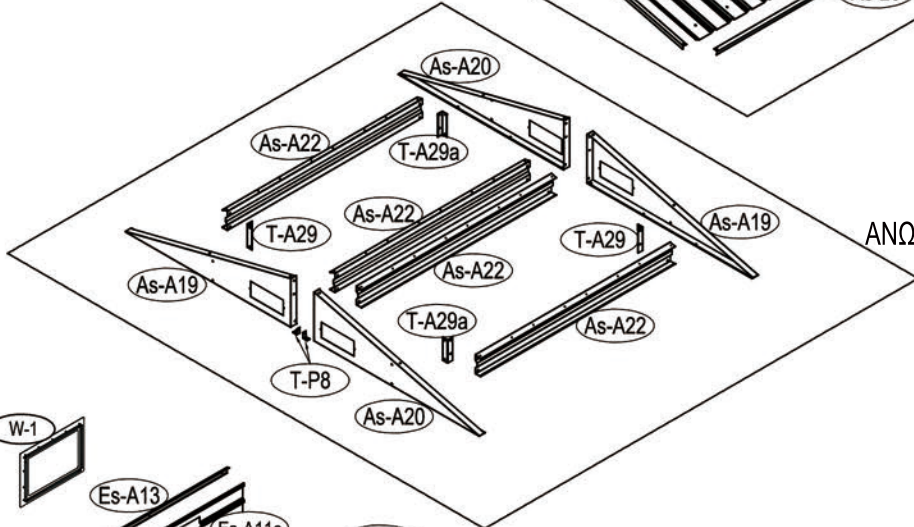

ΑΝΩ ΜΕΡΟΣ 1

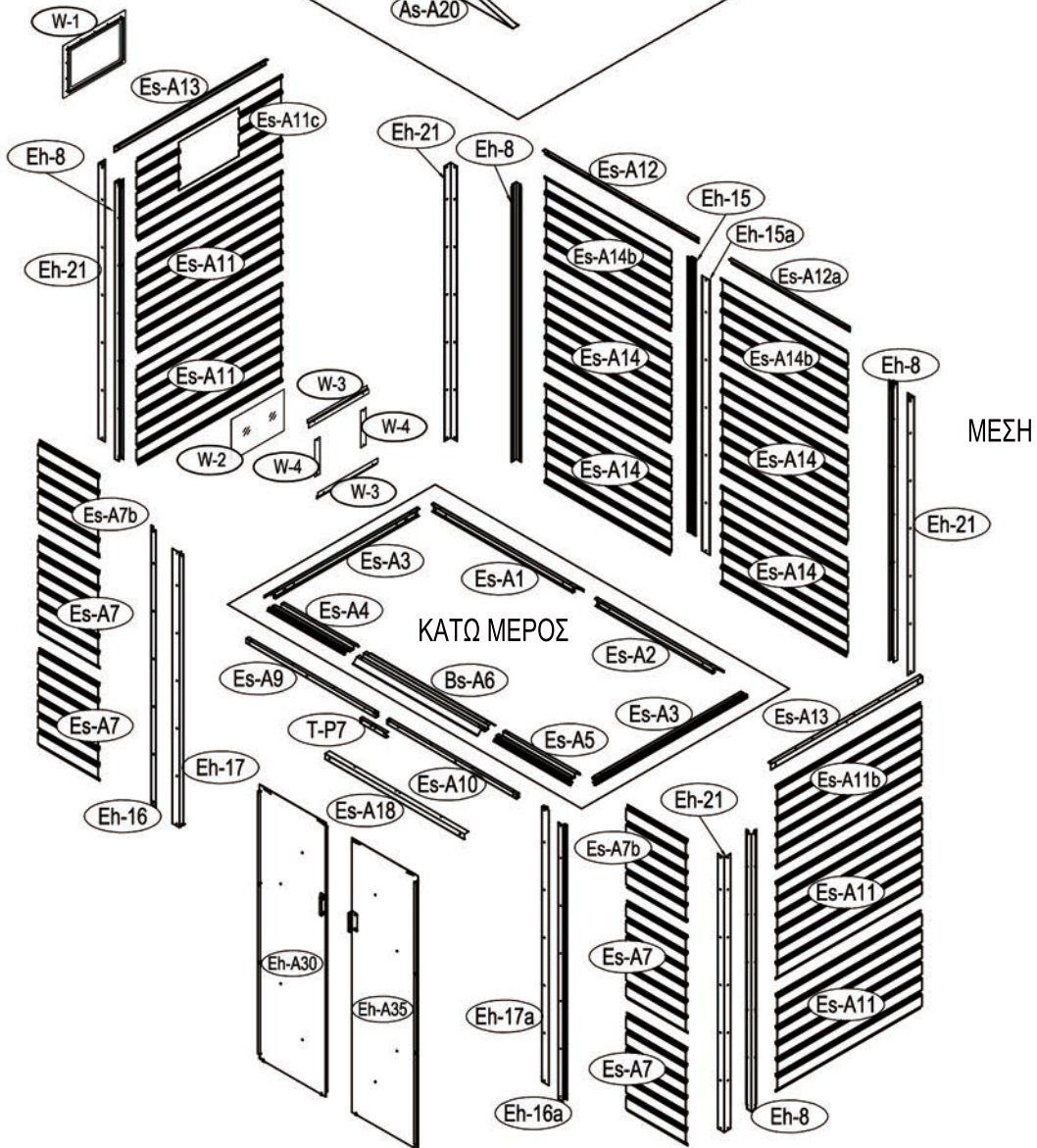

ΜΕΣΗ

ΚΑΤΩ ΜΕΡΟΣ

NO.	ΕΙΚΟΝΑ	mm	QTY	NO.	ΕΙΚΟΝΑ	mm	QTY
ΚΑΤΩ ΜΕΡΟΣ				ΠΟΡΤΑ			
Es-A1		1155	x1	Eh-A30		1823	x1
Es-A2		974	x1	Eh-A35		1823	x1
Es-A3		1176	x2	Eh-31		1763	x2
Es-A4		590	x1	Eh-A32		944	x4
Es-A5		590	x1	Bs-A33		486	x1
Bs-A6	958	x1	Bs-A34	486		x1	
ΜΕΣΗ				Bs-A36		486	x1
Es-A7		461	x4	Bs-A37		486	x1
Es-A7b		461	x2	ΠΑΡΑΘΥΡΟ			
Es-A11		1110	x4	W-1			x1
Es-A11b		1110	x1	W-2			x1
Es-A11c		1110	x1	W-3		460	x2
Es-A14		964	x4	W-4		246	x2
Es-A14b		964	x2	ΠΑΡΑΡΤΗΜΑ			
Eh-8		1843	x4	T-P1			x4
Es-A9		995	x1	T-P2			x4
Es-A10		995	x1	T-P3			x4
Es-A12		1180	x1	T-P4			x2
Es-A12a		911	x1	TP5A			x4
Es-A13		1165	x2	T-P6			x2
Eh-15		1843	x1	T-P7		200	x1
Eh-15a		1828	x1	T-P8			x2
Eh-16		1843	x1	Eh-A40			x217
Eh-16a		1843	x1	Eh-A41			x268
Eh-17		1828	x1	Eh-A42			x16
Eh-17a		1828	x1	Eh-A43			x80
Es-A18		1066	x1	Eh-A44			x151
Eh-21		1828	x4				
ΑΝΩ ΜΕΡΟΣ 1							
As-A19		995.3	x2				
As-A20		995.3	x2				
As-A22		1174	x4				
T-A29		120	x2				
T-A29a		120	x2				
ΑΝΩ ΜΕΡΟΣ 2							
As-A23		1090	x2				
As-A25		1090	x2				
As-26		1296	x2				
As-A38		1088	x2				

